

民生機器および産業機器用チップコイル(チップインダクタ)
LQP03TN□□□□02□ 参考図

1. 適用範囲

当参考図は、チップコイル(チップインダクタ)LQP03TN_02シリーズに適用します。

1.1 適用用途：

- ・電力機器：再生エネルギー発電機器・熱エネルギー機器・EV充電機器などといった電力機器で、かつ、その機能が人命及び財産の保護に直接的にかかわらない機器に使用できる製品
- ・産業機器：基地局・製造機器・工業用ロボット機器・計測機器といった産業機器で、かつ、その機能が人命及び財産の保護に直接的にかかわらない機器に使用できる製品
- ・医療機器(GHTF Class C)*インプラント、手術・自動投与用途を除く：国際分類クラスGHTF Class Cの医療機器で、かつ、その不具合が人体へのリスクが比較的高いと考えられる機器に使用できる製品
- ・医療機器(GHTF Class A及びB)：国際分類クラスGHTFでClass A及びClass Bで規定される医療機器で、かつ、その機能が人命及び財産の保護に直接的にかかわらない機器に使用できる製品
- ・民生機器：家電機器・AV機器・通信機器・情報機器・事務機器・家庭用ロボット機器といった民生機器、かつ、その機能が人命及び財産の保護に直接的にかかわらない機器に使用できる製品

1.2 適用外用途：

当参考図の「用途の限定」に書かれている用途

2. 品番の構成

(例)

LQ	P	03	T	N	0N6	B	0	2	D
識別記号	構造	寸法(L×W)	用途および特性	分類	インダクタンス	許容差	性能	電極仕様	包装仕様コード D：テーピング品 *B：バラ品

*B：バラ品の対応もできます(テーピング状態：ただしリールなしの製品をポリ袋に入れます)。

3. 品番および定格

使用温度範囲	−55°C～+125°C
保存温度範囲	−55°C～+125°C

貴社品番	弊社品番	インダクタンス		Q (以上)	直流抵抗 (Ω以下)	自己共振周波数 (MHz)		定格電流 (mA)
		公称値 (nH)	許容差			下限値	*参考値	
	LQP03TN0N6B02D	0.6	B：±0.1 nH	14	0.07	20000	20000	850
	LQP03TN0N6C02D	0.6	C：±0.2 nH	14	0.07	20000	20000	850
	LQP03TN0N7B02D	0.7	B：±0.1 nH	14	0.08	20000	20000	800
	LQP03TN0N7C02D	0.7	C：±0.2 nH	14	0.08	20000	20000	800
	LQP03TN0N8B02D	0.8	B：±0.1 nH	14	0.08	18000	20000	800
	LQP03TN0N8C02D	0.8	C：±0.2 nH	14	0.08	18000	20000	800
	LQP03TN0N9B02D	0.9	B：±0.1 nH	14	0.10	18000	20000	750
	LQP03TN0N9C02D	0.9	C：±0.2 nH	14	0.10	18000	20000	750
	LQP03TN1N0B02D	1.0	B：±0.1 nH	14	0.10	17000	20000	750
	LQP03TN1N0C02D	1.0	C：±0.2 nH	14	0.10	17000	20000	750
	LQP03TN1N1B02D	1.1	B：±0.1 nH	14	0.10	17000	20000	750
	LQP03TN1N1C02D	1.1	C：±0.2 nH	14	0.10	17000	20000	750
	LQP03TN1N2B02D	1.2	B：±0.1 nH	14	0.10	17000	20000	750
	LQP03TN1N2C02D	1.2	C：±0.2 nH	14	0.10	17000	20000	750
	LQP03TN1N3B02D	1.3	B：±0.1 nH	14	0.15	17000	20000	600
	LQP03TN1N3C02D	1.3	C：±0.2 nH	14	0.15	17000	20000	600
	LQP03TN1N4B02D	1.4	B：±0.1 nH	14	0.15	16000	19600	600

貴社品番	弊社品番	インダクタンス		Q (以上)	直流抵抗 (Ω 以下)	自己共振周波数 (MHz)		定格電流 (mA)
		公称値 (nH)	許容差			下限値	*参考値	
	LQP03TN1N4C02D	1.4	C : ± 0.2 nH	14	0.15	16000	19600	600
	LQP03TN1N5B02D	1.5	B : ± 0.1 nH	14	0.15	15000	17900	600
	LQP03TN1N5C02D	1.5	C : ± 0.2 nH	14	0.15	15000	17900	600
	LQP03TN1N6B02D	1.6	B : ± 0.1 nH	14	0.15	15000	20000	600
	LQP03TN1N6C02D	1.6	C : ± 0.2 nH	14	0.15	15000	20000	600
	LQP03TN1N7B02D	1.7	B : ± 0.1 nH	14	0.15	15000	19100	600
	LQP03TN1N7C02D	1.7	C : ± 0.2 nH	14	0.15	15000	19100	600
	LQP03TN1N8B02D	1.8	B : ± 0.1 nH	14	0.15	15000	17700	600
	LQP03TN1N8C02D	1.8	C : ± 0.2 nH	14	0.15	15000	17700	600
	LQP03TN1N9B02D	1.9	B : ± 0.1 nH	14	0.15	12500	15100	600
	LQP03TN1N9C02D	1.9	C : ± 0.2 nH	14	0.15	12500	15100	600
	LQP03TN2N0B02D	2.0	B : ± 0.1 nH	14	0.15	12500	14800	600
	LQP03TN2N0C02D	2.0	C : ± 0.2 nH	14	0.15	12500	14800	600
	LQP03TN2N1B02D	2.1	B : ± 0.1 nH	14	0.15	11000	13900	600
	LQP03TN2N1C02D	2.1	C : ± 0.2 nH	14	0.15	11000	13900	600
	LQP03TN2N2B02D	2.2	B : ± 0.1 nH	14	0.15	11000	13400	600
	LQP03TN2N2C02D	2.2	C : ± 0.2 nH	14	0.15	11000	13400	600
	LQP03TN2N3B02D	2.3	B : ± 0.1 nH	14	0.20	10000	12900	500
	LQP03TN2N3C02D	2.3	C : ± 0.2 nH	14	0.20	10000	12900	500
	LQP03TN2N4B02D	2.4	B : ± 0.1 nH	14	0.20	10000	12200	500
	LQP03TN2N4C02D	2.4	C : ± 0.2 nH	14	0.20	10000	12200	500
	LQP03TN2N5B02D	2.5	B : ± 0.1 nH	14	0.20	10000	12200	500
	LQP03TN2N5C02D	2.5	C : ± 0.2 nH	14	0.20	10000	12200	500
	LQP03TN2N6B02D	2.6	B : ± 0.1 nH	14	0.20	10000	13300	500
	LQP03TN2N6C02D	2.6	C : ± 0.2 nH	14	0.20	10000	13300	500
	LQP03TN2N7B02D	2.7	B : ± 0.1 nH	14	0.20	10000	13000	500
	LQP03TN2N7C02D	2.7	C : ± 0.2 nH	14	0.20	10000	13000	500
	LQP03TN2N8B02D	2.8	B : ± 0.1 nH	14	0.20	9500	11800	500
	LQP03TN2N8C02D	2.8	C : ± 0.2 nH	14	0.20	9500	11800	500
	LQP03TN2N9B02D	2.9	B : ± 0.1 nH	14	0.20	9500	12400	500
	LQP03TN2N9C02D	2.9	C : ± 0.2 nH	14	0.20	9500	12400	500
	LQP03TN3N0B02D	3.0	B : ± 0.1 nH	14	0.25	9500	11900	450
	LQP03TN3N0C02D	3.0	C : ± 0.2 nH	14	0.25	9500	11900	450
	LQP03TN3N1B02D	3.1	B : ± 0.1 nH	14	0.25	8000	11300	450
	LQP03TN3N1C02D	3.1	C : ± 0.2 nH	14	0.25	8000	11300	450
	LQP03TN3N2B02D	3.2	B : ± 0.1 nH	14	0.25	8000	10600	450
	LQP03TN3N2C02D	3.2	C : ± 0.2 nH	14	0.25	8000	10600	450
	LQP03TN3N3B02D	3.3	B : ± 0.1 nH	14	0.25	8000	10900	450
	LQP03TN3N3C02D	3.3	C : ± 0.2 nH	14	0.25	8000	10900	450
	LQP03TN3N4B02D	3.4	B : ± 0.1 nH	14	0.25	7000	9400	450
	LQP03TN3N4C02D	3.4	C : ± 0.2 nH	14	0.25	7000	9400	450
	LQP03TN3N5B02D	3.5	B : ± 0.1 nH	14	0.25	7000	9600	450
	LQP03TN3N5C02D	3.5	C : ± 0.2 nH	14	0.25	7000	9600	450
	LQP03TN3N6B02D	3.6	B : ± 0.1 nH	14	0.30	6000	9500	400

貴社品番	弊社品番	インダクタンス		Q (以上)	直流抵抗 (Ω 以下)	自己共振周波数 (MHz)		定格電流 (mA)
		公称値 (nH)	許容差			下限値	*参考値	
	LQP03TN3N6C02D	3.6	C : ± 0.2 nH	14	0.30	6000	9500	400
	LQP03TN3N7B02D	3.7	B : ± 0.1 nH	14	0.30	6000	8200	400
	LQP03TN3N7C02D	3.7	C : ± 0.2 nH	14	0.30	6000	8200	400
	LQP03TN3N8B02D	3.8	B : ± 0.1 nH	14	0.30	6000	8100	400
	LQP03TN3N8C02D	3.8	C : ± 0.2 nH	14	0.30	6000	8100	400
	LQP03TN3N9B02D	3.9	B : ± 0.1 nH	14	0.30	5700	7900	400
	LQP03TN3N9C02D	3.9	C : ± 0.2 nH	14	0.30	5700	7900	400
	LQP03TN4N0B02D	4.0	B : ± 0.1 nH	14	0.40	5300	8600	350
	LQP03TN4N0C02D	4.0	C : ± 0.2 nH	14	0.40	5300	8600	350
	LQP03TN4N1B02D	4.1	B : ± 0.1 nH	14	0.40	5300	8400	350
	LQP03TN4N1C02D	4.1	C : ± 0.2 nH	14	0.40	5300	8400	350
	LQP03TN4N2B02D	4.2	B : ± 0.1 nH	14	0.40	5300	8600	350
	LQP03TN4N2C02D	4.2	C : ± 0.2 nH	14	0.40	5300	8600	350
	LQP03TN4N3H02D	4.3	H : $\pm 3\%$	14	0.40	5300	9800	350
	LQP03TN4N3J02D	4.3	J : $\pm 5\%$	14	0.40	5300	9800	350
	LQP03TN4N7H02D	4.7	H : $\pm 3\%$	14	0.40	4400	8800	350
	LQP03TN4N7J02D	4.7	J : $\pm 5\%$	14	0.40	4400	8800	350
	LQP03TN5N1H02D	5.1	H : $\pm 3\%$	14	0.40	4200	8600	350
	LQP03TN5N1J02D	5.1	J : $\pm 5\%$	14	0.40	4200	8600	350
	LQP03TN5N6H02D	5.6	H : $\pm 3\%$	14	0.40	4000	8000	350
	LQP03TN5N6J02D	5.6	J : $\pm 5\%$	14	0.40	4000	8000	350
	LQP03TN6N2H02D	6.2	H : $\pm 3\%$	14	0.60	4000	7900	300
	LQP03TN6N2J02D	6.2	J : $\pm 5\%$	14	0.60	4000	7900	300
	LQP03TN6N8H02D	6.8	H : $\pm 3\%$	14	0.60	3900	8000	300
	LQP03TN6N8J02D	6.8	J : $\pm 5\%$	14	0.60	3900	8000	300
	LQP03TN7N5H02D	7.5	H : $\pm 3\%$	14	0.60	3700	6700	300
	LQP03TN7N5J02D	7.5	J : $\pm 5\%$	14	0.60	3700	6700	300
	LQP03TN8N2H02D	8.2	H : $\pm 3\%$	14	0.70	3600	6600	250
	LQP03TN8N2J02D	8.2	J : $\pm 5\%$	14	0.70	3600	6600	250
	LQP03TN9N1H02D	9.1	H : $\pm 3\%$	14	0.70	3300	5900	250
	LQP03TN9N1J02D	9.1	J : $\pm 5\%$	14	0.70	3300	5900	250
	LQP03TN10NH02D	10	H : $\pm 3\%$	14	0.70	3200	5800	250
	LQP03TN10NJ02D	10	J : $\pm 5\%$	14	0.70	3200	5800	250
	LQP03TN11NH02D	11	H : $\pm 3\%$	14	0.80	2900	5400	250
	LQP03TN11NJ02D	11	J : $\pm 5\%$	14	0.80	2900	5400	250
	LQP03TN12NH02D	12	H : $\pm 3\%$	12	0.70	2900	4300	250
	LQP03TN12NJ02D	12	J : $\pm 5\%$	12	0.70	2900	4300	250
	LQP03TN13NH02D	13	H : $\pm 3\%$	12	0.80	2600	4300	250
	LQP03TN13NJ02D	13	J : $\pm 5\%$	12	0.80	2600	4300	250
	LQP03TN15NH02D	15	H : $\pm 3\%$	12	0.70	2600	3800	250
	LQP03TN15NJ02D	15	J : $\pm 5\%$	12	0.70	2600	3800	250
	LQP03TN16NH02D	16	H : $\pm 3\%$	12	0.95	2200	3700	200
	LQP03TN16NJ02D	16	J : $\pm 5\%$	12	0.95	2200	3700	200
	LQP03TN18NH02D	18	H : $\pm 3\%$	12	0.80	2200	3400	200

貴社品番	弊社品番	インダクタンス		Q (以上)	直流抵抗 (Ω 以下)	自己共振周波数 (MHz)		定格電流 (mA)
		公称値 (nH)	許容差			下限値	*参考値	
	LQP03TN18NJ02D	18	J : $\pm 5\%$	12	0.80	2200	3400	200
	LQP03TN20NH02D	20	H : $\pm 3\%$	12	2.30	2200	3600	150
	LQP03TN20NJ02D	20	J : $\pm 5\%$	12	2.30	2200	3600	150
	LQP03TN22NH02D	22	H : $\pm 3\%$	12	1.90	2200	3300	150
	LQP03TN22NJ02D	22	J : $\pm 5\%$	12	1.90	2200	3300	150
	LQP03TN24NH02D	24	H : $\pm 3\%$	12	2.30	2000	3200	140
	LQP03TN24NJ02D	24	J : $\pm 5\%$	12	2.30	2000	3200	140
	LQP03TN27NH02D	27	H : $\pm 3\%$	12	2.30	2000	2900	140
	LQP03TN27NJ02D	27	J : $\pm 5\%$	12	2.30	2000	2900	140
	LQP03TN30NH02D	30	H : $\pm 3\%$	9	2.95	1700	2700	120
	LQP03TN30NJ02D	30	J : $\pm 5\%$	9	2.95	1700	2700	120
	LQP03TN33NH02D	33	H : $\pm 3\%$	9	2.95	1700	2600	120
	LQP03TN33NJ02D	33	J : $\pm 5\%$	9	2.95	1700	2600	120
	LQP03TN36NH02D	36	H : $\pm 3\%$	9	3.00	1500	2400	120
	LQP03TN36NJ02D	36	J : $\pm 5\%$	9	3.00	1500	2400	120
	LQP03TN39NH02D	39	H : $\pm 3\%$	9	3.00	1500	2200	120
	LQP03TN39NJ02D	39	J : $\pm 5\%$	9	3.00	1500	2200	120
	LQP03TN43NH02D	43	H : $\pm 3\%$	9	3.60	1300	2200	100
	LQP03TN43NJ02D	43	J : $\pm 5\%$	9	3.60	1300	2200	100
	LQP03TN47NH02D	47	H : $\pm 3\%$	9	3.60	1300	2000	100
	LQP03TN47NJ02D	47	J : $\pm 5\%$	9	3.60	1300	2000	100
	LQP03TN51NH02D	51	H : $\pm 3\%$	9	3.90	1200	2000	100
	LQP03TN51NJ02D	51	J : $\pm 5\%$	9	3.90	1200	2000	100
	LQP03TN56NH02D	56	H : $\pm 3\%$	9	3.90	1200	2000	100
	LQP03TN56NJ02D	56	J : $\pm 5\%$	9	3.90	1200	2000	100
	LQP03TN62NH02D	62	H : $\pm 3\%$	8	8	1100	1800	100
	LQP03TN62NJ02D	62	J : $\pm 5\%$	8	8	1100	1800	100
	LQP03TN68NH02D	68	H : $\pm 3\%$	8	8	1100	1500	100
	LQP03TN68NJ02D	68	J : $\pm 5\%$	8	8	1100	1500	100
	LQP03TN75NJ02D	75	H : $\pm 3\%$	8	10	1000	1400	100
	LQP03TN75NH02D	75	J : $\pm 5\%$	8	10	1000	1400	100
	LQP03TN82NH02D	82	H : $\pm 3\%$	8	10	1000	1400	100
	LQP03TN82NJ02D	82	J : $\pm 5\%$	8	10	1000	1400	100
	LQP03TN91NH02D	91	H : $\pm 3\%$	8	10	900	1300	80
	LQP03TN91NJ02D	91	J : $\pm 5\%$	8	10	900	1300	80
	LQP03TNR10H02D	100	H : $\pm 3\%$	8	10	900	1300	80
	LQP03TNR10J02D	100	J : $\pm 5\%$	8	10	900	1300	80
	LQP03TNR11H02D	110	H : $\pm 3\%$	8	12	800	1100	80
	LQP03TNR11J02D	110	J : $\pm 5\%$	8	12	800	1100	80
	LQP03TNR12H02D	120	H : $\pm 3\%$	8	12	800	1100	80
	LQP03TNR12J02D	120	J : $\pm 5\%$	8	12	800	1100	80
	LQP03TNR13H02D	130	H : $\pm 3\%$	5	9	650	960	80
	LQP03TNR13J02D	130	J : $\pm 5\%$	5	9	650	960	80
	LQP03TNR15H02D	150	H : $\pm 3\%$	5	9	650	880	80

貴社品番	弊社品番	インダクタンス		Q (以上)	直流抵抗 (Ω 以下)	自己共振周波数 (MHz)		定格電流 (mA)
		公称値 (nH)	許容差			下限値	*参考値	
	LQP03TNR15J02D	150	J : $\pm 5\%$	5	9	650	880	80
	LQP03TNR16H02D	160	H : $\pm 3\%$	5	11	600	840	70
	LQP03TNR16J02D	160	J : $\pm 5\%$	5	11	600	840	70
	LQP03TNR18H02D	180	H : $\pm 3\%$	5	11	600	790	70
	LQP03TNR18J02D	180	J : $\pm 5\%$	5	11	600	790	70
	LQP03TNR20H02D	200	H : $\pm 3\%$	5	13	500	750	60
	LQP03TNR20J02D	200	J : $\pm 5\%$	5	13	500	750	60
	LQP03TNR22H02D	220	H : $\pm 3\%$	5	13	500	710	60
	LQP03TNR22J02D	220	J : $\pm 5\%$	5	13	500	710	60
	LQP03TNR24H02D	240	H : $\pm 3\%$	5	15	450	630	60
	LQP03TNR24J02D	240	J : $\pm 5\%$	5	15	450	630	60
	LQP03TNR27H02D	270	H : $\pm 3\%$	5	15	450	580	60
	LQP03TNR27J02D	270	J : $\pm 5\%$	5	15	450	580	60

* 参考値は実績値です。

4. 試験および測定条件

特に規定がない場合	温度 : 常温 (15°C~35°C) 湿度 : 常湿 [25%~85% (RH)]
判定に疑義を生じた場合	温度 : 20°C \pm 2°C 湿度 : 60%~70% (RH) 気圧 : 86 kPa~106 kPa

5. 外観および寸法

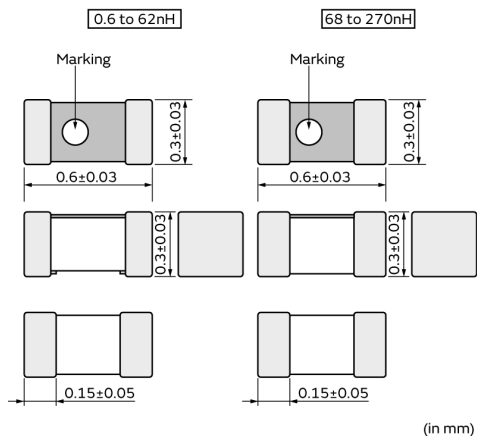

部品質量 (参考値) : 0.2 mg

6. 表示

Direction identification marking: white

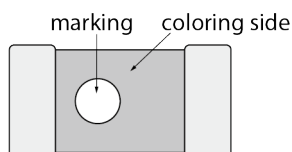

7. 電気的性能

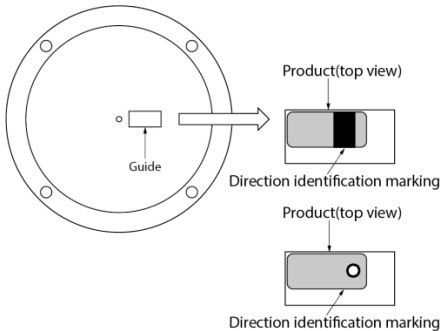
No.	項目	規格値	試験方法						
7.1	インダクタンス	3章の定格を満足します。	測定器：Keysight E4991Aまたは同等品 測定周波数： <table border="1" style="margin-left: 20px;"> <tr> <td>500 MHz</td> <td>0.6 nH~30 nH</td> </tr> <tr> <td>300 MHz</td> <td>33 nH~120 nH</td> </tr> <tr> <td>100 MHz</td> <td>130 nH~270 nH</td> </tr> </table> 測定条件： 測定信号レベル：約0 dBm 測定端子距離：0.2 mm 電気長：10 mm 荷重：約1 N~5 N 測定端子：Keysight 16197A 供試チップコイルを下図の測定例のようにセットして荷重により電極に接続します。 測定例： <div style="text-align: center;">  </div> 測定方法：巻末の「電気的性能：インダクタンス/Qの測定方法」によります。	500 MHz	0.6 nH~30 nH	300 MHz	33 nH~120 nH	100 MHz	130 nH~270 nH
500 MHz	0.6 nH~30 nH								
300 MHz	33 nH~120 nH								
100 MHz	130 nH~270 nH								
7.2	Q	3章の定格を満足します。							
7.3	直流抵抗	3章の定格を満足します。	測定器：デジタルマルチメータ						
7.4	自己共振周波数	3章の定格を満足します。	測定器：Keysight N5230Aまたは同等品						
7.5	定格電流	製品の温度上昇：25℃以下	3章で規定した定格電流を通電します。						

8. 機械的性能

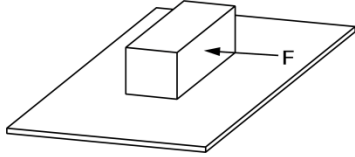
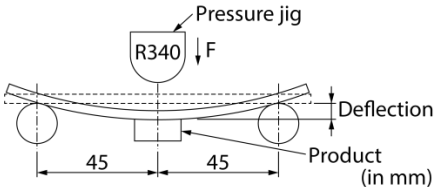
No.	項目	規格値	試験方法
8.1	電極固着力	著しい機械的損傷や電極の剥離の兆候はありません。	試験基板：ガラスエポキシ基板 加圧力：2 N 保持時間：5秒±1秒間 加圧方向： <div style="text-align: center;">  </div>
8.2	たわみ試験	著しい機械的損傷や電極の剥離の兆候はありません。	試験基板：ガラスエポキシ基板(100 mm×40 mm×0.8 mm) 加圧速度：1 mm/s 加圧治具：R340 たわみ量：1 mm 保持時間：30秒間 <div style="text-align: center;">  </div>

No.	項目	規格値	試験方法
8.3	耐振性	外観に著しい機械的損傷はありません。 インダクタンス変化率：±10%以内	振動周波数：10 Hz～2000 Hz～10 Hz、約20分間 全振幅：全振幅1.5 mmまたは加速度振幅 196 m/s^2 の いずれか小さい方 試験時間：互いに直角な3方向、各2時間(計6時間)
8.4	はんだ付け性	外部電極の90%以上が、切れ目なく、新しいはんだで覆われています。	フラックス：ロジンが25(wt)%のエタノール溶液に5秒～10秒間浸す。 はんだ：Sn-3.0Ag-0.5Cuはんだ 予熱：150°C±10°C、60秒～90秒 はんだ温度：240°C±5°C 浸せき時間：3秒±1秒間
8.5	はんだ耐熱性	外観：著しい機械的損傷はありません。 インダクタンス変化率：±10%以内	フラックス：ロジンが25(wt)%のエタノール溶液に5秒～10秒間浸す。 はんだ：Sn-3.0Ag-0.5Cuはんだ 予熱：150°C±10°C、60秒～90秒 はんだ温度：260°C±5°C 浸せき時間：5秒±1秒間 後処理：室温に24時間±2時間放置

9. 耐候性

製品をガラスエポキシ基板にはんだ付けし、試験を行います。

No.	項目	規格値	試験方法
9.1	耐熱性	外観：著しい機械的損傷はありません。 インダクタンス変化率：±10%以内	温度：125°C±2°C 試験時間：1000時間(+48時間、-0時間) 後処理：室温に24時間±2時間放置
9.2	耐寒性	外観：著しい機械的損傷はありません。 インダクタンス変化率：±10%以内	温度：-55°C±3°C 試験時間：1000時間(+48時間、-0時間) 後処理：室温に24時間±2時間放置
9.3	耐湿性	外観：著しい機械的損傷はありません。 インダクタンス変化率：±10%以内	温度：40°C±2°C 湿度：90%(RH)～95%(RH) 試験時間：1000時間(+48時間、-0時間) 後処理：室温に24時間±2時間放置
9.4	温度サイクル	外観：著しい機械的損傷はありません。 インダクタンス変化率：±10%以内	1サイクル条件： 1段階：-55°C±2°C、30分±3分 2段階：常温、10分～15分 3段階：+125°C±2°C、30分±3分 4段階：常温、10分～15分 試験回数：10回 後処理：室温に24時間±2時間放置

10. 包装仕様

10.1 テーピング寸法および外観 (8 mm幅、紙テープ)

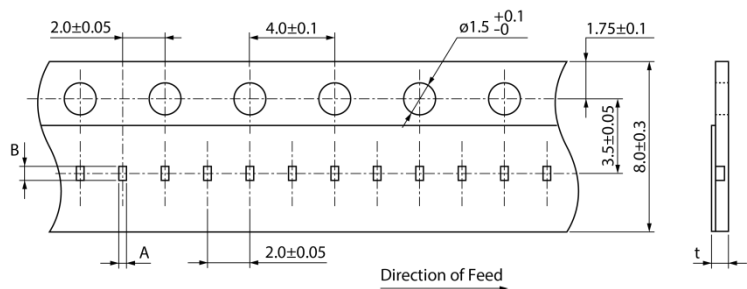

A	0.35±0.03
B	0N6~62N, R13~R27 : 0.67±0.03 68N~R12 : 0.65±0.03
t	0.55 max.

(in mm)

■ Top view

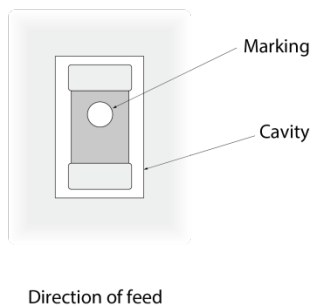

10.2 テーピング仕様

包装数量 (標準数量)	15000個/リール
収納方法	製品をキャリアテープのキャビティ中に収納し、カバーテープ(キャリアテープのキャビティが貫通タイプの場合は、トップテープとボトムテープ)を貼り付けて封入します。
送り穴位置	キャリアテープの送り穴は、カバーテープ(キャリアテープのキャビティが貫通タイプの場合は、トップテープ)を手前に引き出したとき、右側となります。
継ぎ目	キャリアテープ、カバーテープ(キャリアテープのキャビティが貫通タイプの場合は、トップテープ)には継ぎ目はありません。
製品の欠落数	製品の欠落数は、1リールの総製品数(表示数)の0.1%または1個のいずれか大きい方以下で、連続の欠落はありません。ただし、1リール当たりの製品収納数は規定数(表示数)あります。

10.3 テープの破断強度

カバーテープ(またはトップテープ)	5 N以上
ボトムテープ(キャリアテープのキャビティが貫通タイプの場合のみ)	5 N以上

10.4 テープの剥離強度

剥離速度	300 mm/min
剥離強度	0.1 N~0.6 N(ただし、下限値は参考値とします)

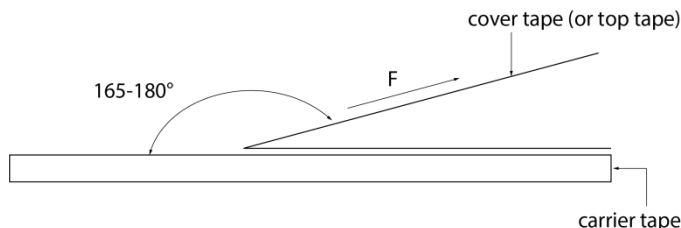

10.5 リーダ部、トレーラ部寸法およびリール寸法

テーピングの始め(リーダ部)と終わり(トレーラ部)には製品を収納しない空部を設け、さらに、リーダ部にはカバーテープ(またはトップテープ)だけの部分を設けます(下図参照)。

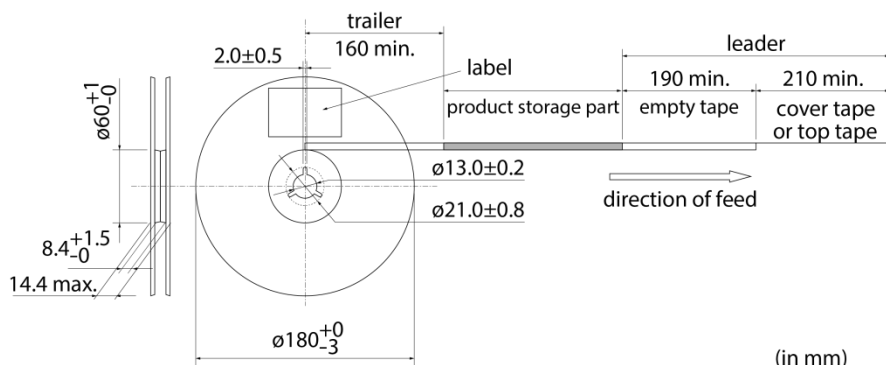

10.6 リールへの表示

貴社品番、弊社品番、出荷検査番号(*1)、RoHS対応表示(*2)、数量等

<p>*1 出荷検査番号の表し方 :</p> <p>□□ ○○○○ ◇◇◇◇</p> <p>① ② ③</p>	<p>①工場識別</p> <p>②年月日</p> <p>1桁目 : 年/西暦年号の末尾</p> <p>2桁目 : 月/1月~9月→1~9、10月~12月→0、N、D</p> <p>3、4桁目 : 日</p> <p>③連番</p>
<p>*2 RoHS対応表示の表し方 :</p> <p>ROHS - Y (Δ)</p> <p> ① ②</p>	<p>①RoHS指令対応品</p> <p>②弊社管理記号</p>

10.7 外装箱(段ボール箱)への表示

貴社名、ご注文番号、貴社品番、弊社品番、RoHS対応表示(*2)、納入数量等

10.8 外装箱仕様

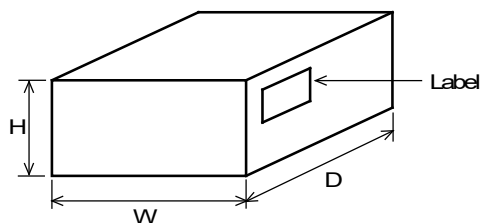

外装箱寸法 (mm)			標準リール収納数 (リール)
W	D	H	
186	186	93	5
* 外装箱は代表的なものです。したがって、貴社からのご注文数量に応じて異なります。			

11. ⚠️注意

11.1 用途の限定

当参考図に記載の製品は、当参考図内で個別に記載の適用用途向けに設計・製造されたものであり、高度な性能・機能・品質・管理・安全性が要求される本注意書き末尾①から⑪までの用途への適合性・性能発揮・品質等を保証するものではありませんので、当参考図記載の適用用途に従ってご使用ください。

万が一、当参考図記載の適用用途以外の用途でご使用された場合、又は以下の①から⑪までの用途でご使用された場合(別途当参考図内に用途記載があるものは除く*)には、弊社は当該使用によって生じた不測の事故その他の損害に関する一切の責任を負いかねますのでご注意ください。

- ①航空機器
- ②宇宙機器
- ③海底機器
- ④発電所制御機器
- ⑤医療機器
- ⑥輸送機器
- ⑦交通用信号機器
- ⑧防災/防犯機器
- ⑨産業用情報処理機器
- ⑩燃焼/爆発制御機器
- ⑪その他上記機器と同等の機器

当参考図に記載の適用用途以外の用途に対応した製品については、お客様とお取引のある弊社営業窓口・代理店・商社、またはお問い合わせフォーム (<https://www.murata.com/contactform>) までお問い合わせください。

* 製品によっては、①から⑪までの用途向けに設計・製造される場合があります、それらは弊社カタログ、仕様書、データシート等に個別で用途を記載しております。

11.2 定格上の注意

定格の温度範囲、定格電圧、定格電流を超えてのご使用はお避けください。
定格を超えて使用しますと、断線や焼損のような重大な不具合が発生するおそれがあります。

11.3 突入電流について

定格電流を大きく上回る突入電流(またはパルス電流、ラッシュ電流)が製品に印加されると、過度の発熱により断線や焼損のような重大な不具合が発生するおそれがあります。

12. 使用上の注意

当製品は、リフローはんだ専用部品です。また、はんだ付けにて実装されることを意図して設計しておりますので、導電性接着剤での実装等の方法を使用される場合は事前に弊社にご相談ください。

また、実装する基板との熱膨張係数の違いから、温度サイクル等の熱ストレスを繰り返し与えた場合、実装部のはんだ(はんだフィレット部)にクラックが発生する場合があります。

熱ストレスによるクラックの発生は、実装されるランドの大きさ、はんだ量、実装基板の放熱性等に左右されますので、周囲温度の大きな変化が想定される場合には、充分注意して設計してください。

12.1 ランド寸法

リフローはんだ付け時のランド寸法を下記に示します。

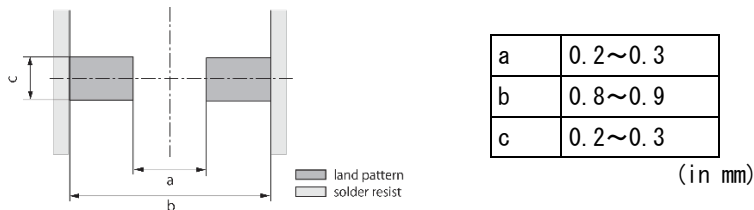

12.2 使用フラックス、はんだ

フラックス	<ul style="list-style-type: none"> ロジン系フラックスをご使用ください。 酸性の強いもの[ハロゲン化物含有量0.2 mass% (塩素換算値)を超えるもの]は使用しないでください。 水溶性フラックスは使用しないでください。
はんだ	<ul style="list-style-type: none"> Sn-3.0Ag-0.5Cuはんだをご使用ください。 クリームはんだ標準塗布厚：100 μm~150 μm

上記以外のフラックスは、弊社技術部門へご確認の上ご使用ください。

12.3 はんだ付け条件(リフロー)

- ・はんだ付けに先立って、はんだ温度と製品表面の温度差が150°C以内になるように予熱を行ってください。また、はんだ付け後、溶剤への浸せきなどにより急冷される場合についても温度差が100°C以内となるようにしてください。
- ・予熱が不十分な場合には、磁器素体にクラック等が入り特性劣化を生じる場合があります。
- ・標準プロファイルと限界プロファイルは以下のとおりです。
限界プロファイルを超えたはんだ付けは、特性劣化、電極クワレ等発生の原因となります。

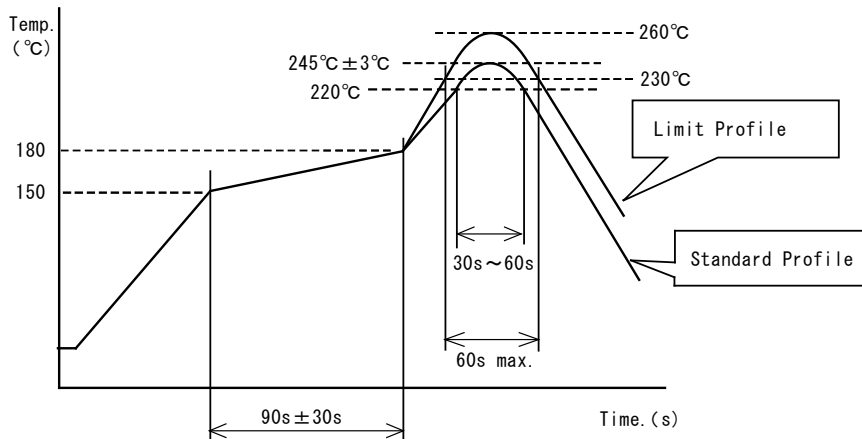

	標準プロファイル	限界プロファイル
予熱	150°C~180°C、90秒±30秒	150°C~180°C、90秒±30秒
加熱	220°C以上、30秒~60秒	230°C以上、60秒以内
ピーク温度	245°C±3°C	260°C、10秒
リフロー回数	2回	2回

12.4 コテ修正

はんだ付けした製品にコテ修正を行う場合は、以下の条件に従ってください。

項目	条件
予熱	150°C、1分程度
コテ先温度	350°C以下
はんだコテの消費電力	80 W以下
コテ先直径	φ3 mm以下
はんだ付け時間	3秒(+1秒、-0秒)
修正回数	2回以下

* はんだコテ先が直接製品に接触しないようにしてください。コテ先が製品に直接接触するとサーマルショックにより磁器素体にクラック等が入ることがあります。

12.5 はんだ盛り量

はんだ盛り量は、過多にならないよう確実にはんだを付着させてください。

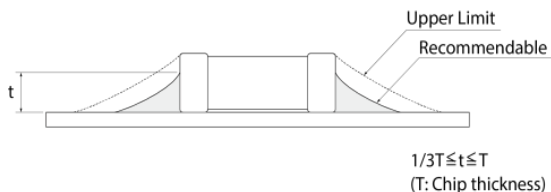

はんだ盛り量が多いほど、製品が受ける機械的ストレスは大きくなり、はんだ盛り量が過多の場合クラックや特性不良の原因となります。

12.6 部品配置

基板設計時、部品配置について次の点にご配慮ください。

①基板のソリ、たわみに対して、ストレスが加わらないように部品を配置してください。

[部品方向]

ストレスの作用する方向に対して、横向き(長さ : $a < b$)に部品を配置してください。

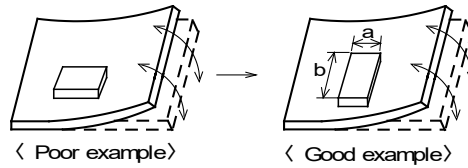

②基板ブレイク付近での部品配置

基板分割でのストレスを軽減するために下記に示す対応策を実施することが有効です。

下記に示す3つの対策をすべて実施することがベストですが、ストレスを軽減するために可能な限りの対策を実施ください。

対策内容	ストレスの大小
(1) 基板分割面に対する部品の配置方向を平行方向とする。	$A > D^{*1}$
(2) 基板分割部にスリットを入れる。	$A > B$
(3) 基板分割面から部品の実装位置を離す。	$A > C$

*1 上記の関係は、手割はカットラインに対して垂直に応力がかかることが前提です。ディスクカット機などの場合は、応力が斜めにかかり、 $A > D$ の関係が成り立ちません。

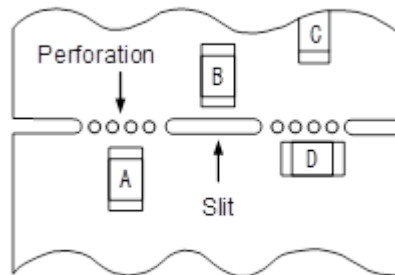

③ネジ穴近辺での部品配置

ネジ穴近辺に部品を配置すると、ネジ締め時に発生する基板たわみの影響を受ける可能性があります。

ネジ穴から極力離れた位置に配置してください。

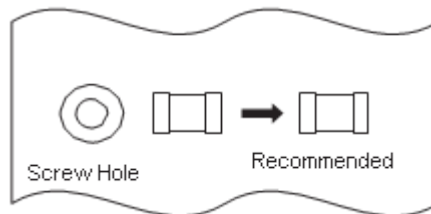

12.7 基板の取り扱い

- ①実装する基板の材質、構造によってチップに加わる応力が異なります。
基板とチップの熱膨張係数が大きく異なる場合は、熱膨張および収縮量の違いによってチップワレが発生することがあります。
弊社ではガラスエポキシ基板への実装を想定しており、ガラスエポキシ基板と比較して熱膨張係数が大きく異なる基板での評価は行なっていません。これらの基板に搭載される場合は、事前に十分な評価を実施のうえ、ご使用をお願いします。
- ②部品を基板に実装した後は、基板ブレイクやコネクタの抜き差し、ネジの締め付け等の際、基板のたわみやひねり等により、部品にストレスを与えないようにしてください。
過度な機械的ストレスにより部品にクラックが発生する場合があります。
またフレキシブル基板に実装する場合、この基板の取り扱いの際には、わずかなたわみやひねりにおいてもチップに過度な機械的ストレスが加わると想定されますので、十分な事前評価のうえご使用をお願いします。

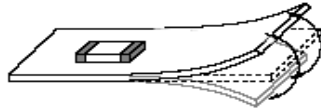

たわみ

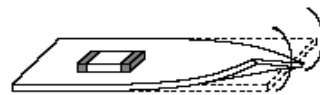

ひねり

12.8 洗浄

超音波洗浄の際、出力が大きすぎると基板が共振し、基板の振動によりチップクラックやはんだワレの原因となります。必ず、事前に実洗浄装置を用いて洗浄を行い、当製品の品質を確認してください。

12.9 保管、運搬

保管期間	納入後、12か月以内にご使用ください。 なお、12か月を超える場合は、はんだ付け性をご確認の上ご使用ください。
保管方法	<ul style="list-style-type: none"> 当製品は、温度-10°C～$+40^{\circ}\text{C}$、相対湿度15%～85%で、かつ、急激な温湿度の変化のない室内で保管ください。 当製品は、硫黄、塩素ガス、酸など腐食性ガス雰囲気中で保管されますと、はんだ付け性不良が生じる原因となります。 湿気、塵などの影響を避けるため、床への直置は避けパレットなどの上に保管ください。 直射日光、熱、振動などが加わる場所での保管はお避けください。 バルクの状態で保管はお避けください。バルクでの保管は製品同士あるいは製品と他の部品が衝突し、カケや断線を生じることがあります。 直接外気に触れるような製品だけの裸保管はお避けください。
運搬	過度の振動、衝撃は製品の信頼性を低下させる原因となりますので、取り扱いには充分注意をお願いします。

12.10 樹脂コーティング(防湿コーティングを含む)

製品を樹脂でコーティングすると、電気特性が変化する場合があります。
また、使用する樹脂、塗布形状あるいは使用環境によっては、機械的ストレスにより断線するおそれがあります。
場合によっては、不純物や加水分解性塩素などにより導体が腐食し断線するおそれもあります。
樹脂コーティングされる場合は樹脂の選択にはご注意ください。また、実装された状態での信頼性評価を充分に実施ください。

12.11 マウンタ搭載条件

ご使用のマウンタの搭載条件を確認のうえ、搭載してください。
製品に適していない搭載条件(ノズル、設備条件等)を使用すると、吸着ミスや吸着位置ズレ、製品へのダメージが発生する可能性があります。

12.12 使用環境について

特性劣化を引き起こす可能性がありますので、次のような環境条件でのご使用はお避けください。

- (1)酸、アルカリ、ハロゲン、その他有機ガスなどの腐食性ガス雰囲気中(潮風、 Cl_2 、 H_2S 、 NH_3 、 SO_2 、 NO_2 など)
- (2)有機溶剤などの液体がかかる場所
- (3)急激な温湿度の変化があり容易に結露する場所

12.13 実装密度について

当製品を、発熱を伴う部品の近くに配置する場合、十分な放熱対策をとってください。
他の部品から受ける熱が大きい場合、当製品の特性が損なわれ、回路の動作不良や実装部の劣化を引き起こす場合があります。他の部品から受ける熱が加わる場合においても必ず当製品の定格使用温度の上限以下でご使用ください。

13. ⚠️お願い

- ①ご使用に際しては、貴社製品に実装された状態で必ず評価してください。
- ②当製品を当参考図の記載内容を逸脱して使用しないでください。
- ③当参考図の内容は予告なく変更することがございます。ご注文の前に、納入仕様書の内容をご確認いただくか承認図の取交しをお願いします。

巻末

電気的性能：インダクタンス/Qの測定方法(Qの測定については、Q値が定格表に記載されている場合のみ適用)

以下の方法で測定します(測定端子に由来する誤差を補正します)。

①測定端子の残留要素と浮遊要素は、下図のような2極型端子対のFパラメータで表すことができます。

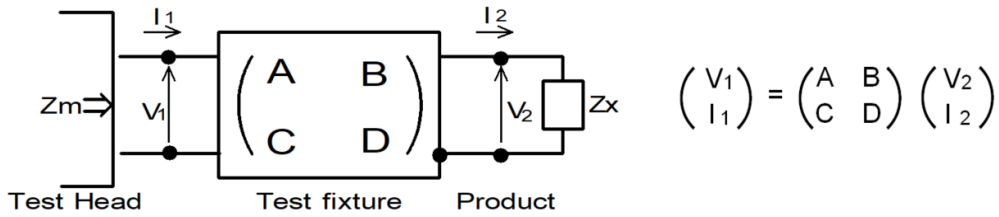

②ここで部品のインピーダンス値(Zx)と測定値(Zm)は、入出力に対するそれぞれの電流と電圧を使って次のように表すことができます。

$$Z_m = \frac{V_1}{I_1} \quad Z_x = \frac{V_2}{I_2}$$

③したがって部品のインピーダンス値(Zx)と測定値(Zm)の関係は以下のとおりです。

$Z_x = \alpha \frac{Z_m - \beta}{1 - Z_m \Gamma}$	<p>ただし、</p> <p>$\alpha = D/A = 1$</p> <p>$\beta = B/D = Z_{sm} - (1 - Y_{om} Z_{sm}) Z_{ss}$</p> <p>$\Gamma = C/A = Y_{om}$</p> <p>$Z_{sm}$: Shortチップ測定インピーダンス</p> <p>Z_{ss} : Shortチップの残留インピーダンス (0.480 nH)</p> <p>Y_{om} : 測定端子開放時の測定アドミタンス</p>
---	--

④これより、以下の計算を行い、インダクタンスLxおよびQxを測定します。

$L_x = \frac{\text{Im}(Z_x)}{2\pi f}$	<p>Lx : チップコイルのインダクタンス</p> <p>Qx : チップコイルのQ</p> <p>f : 測定周波数</p>
$Q_x = \frac{\text{Im}(Z_x)}{\text{Re}(Z_x)}$	