

チップ積層セラミックコンデンサ 構造図および材料表
Structure and Material of Chip Multilayer Ceramic Capacitor

<GJM/GCQ Series>

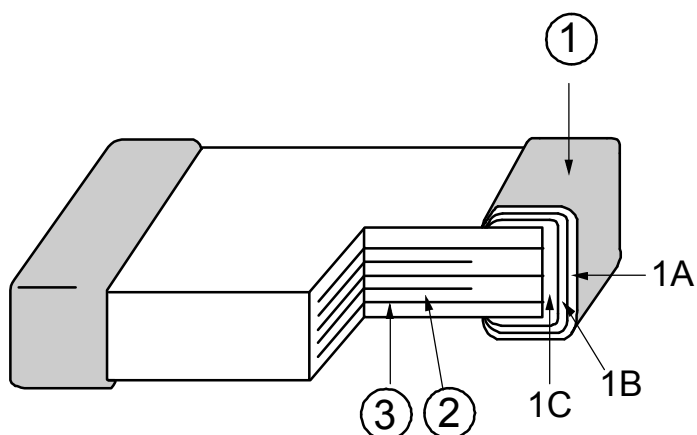

No.	名称 / Name	主材料 / Material
①	外部電極 Termination	
	1A めっき層 Plated layer	すず Tin
	1B めっき層 Plated layer	ニッケル Nickel
	1C 下地電極 Electrode	銅 Copper
②	誘電体素子 Dielectric layer	ジルコン酸カルシウム Ceramic
③	内部電極 Inner electrode	銅 Copper